

Zeit- und Ablaufplan Freitag, 22.05.2009 ab 8.00 Uhr

Halle				Außenplatz		
LK 4/5	Showmanship at Halter	(7)	8.00 Uhr			
LK 3B	Showmanship at Halter	(7)				
LK 4A	Western Pleasure	(19)				
LK 4B	Western Pleasure	(18)				
LK 3B	Western Pleasure	(10)				
LK 4A	Western Horsemanship	(22)				
LK 4B	Western Horsemanship	(21)				
LK 5A	Western Pleasure	(16)				
LK 5B	Western Pleasure	(5)				
Mittagspause				Mittagspause		
JUPFBA	Jungpferdebasis 4-jährig	(18)	ca. 14.00 Uhr			
JUPFBA	Jungpferdebasis 5-jährig	(11)				
LK 4A	Reining	(9)				
LK 4B	Reining	(7)				
LK 3B	Reining	(11)				
Abendshow				Abendshow		
SO5 TH	Landgut Steeg Trail	(6)	ca. 20.00 Uhr			

LK 5A	Trail	(10)	8.30 Uhr
LK 5B	Trail	(4)	
LK 5B	Western Horsemanship	(6)	
LK 4B	Trail	(17)	
LK 4A	Trail	(17)	
Mittagspause			
LK 3B	Trail	(14)	ca. 14.00 Uhr
LK 3B	Western Riding	(5)	
LK 3B	Western Horsemanship	(12)	
LK 5A	Western Horsemanship	(18)	

Zeit- und Ablaufplan Samstag, 23.05.2009 ab 8.00 Uhr

Halle				Außenplatz		
LK 1/2	Showmanship at Halter	(5)	8.00 Uhr			
JUPFRN	Jungpferdereining 4-jährig	(7)				
JUPFRN	Jungpferdereining 5-jährig	(12)				
LK 1/2A	Superhorse	(13)				
LK 1/2B	Western Pleasure	(8)				
LK 2A	Reining jun.	(4)				
LK 1A	Reining jun.	(12)				
LK 1/2A	Western Pleasure jun.	(8)				
Mittagspause				Mittagspause		
LK 1B	Western Horsemanship	(5)	ca. 15.00 Uhr			
LK 2B	Western Horsemanship	(4)				
LK 1/2B	Reining	(4)				

LK 1/2B	Trail	(9)	8.30 Uhr
LK 1A	Trail sen.	(14)	
LK 2A	Trail sen.	(16)	
LK 1/2A	Trail jun.	(6)	
LK 2	Western Riding all Ages	(6)	
LK 1	Western Riding all Ages	(10)	
Mittagspause			
LK 1A	Western Horsemanship	(17)	ca. 14.30 Uhr
LK 2A	Western Horsemanship	(21)	
LK 1/2B	Superhorse	(7)	

LK 1A Reining sen. (17)
 LK 2A Reining sen. (13)

LK 2A Western Pleasure sen. (17)
 LK 1A Western Pleasure sen. (13)

Abendshow

SO4 WPL Landgut-Steeg Pleasure (9) ca. 19.30 Uhr
 SO3 RN Landgut-Steeg Reining (11)

Zeit- und Ablaufplan Sonntag, 24.05.2009 ab 7.00 Uhr

Halle
 LK3A Showmanship at Halter (4) 7.00 Uhr
 LK 3A Western Pleasure (30)
 Q-LK 2/1A Western Pleasure jun. (13)
 LK 3A Western Horsemanship (32)
 Q-LK 2/1B Western Pleasure (10)
 LK 3A Western Riding (7)
 Q-LK 2/1A Western Pleasure (21)

Außenplatz
 JUPFTH Jungpferdetrail 4-jährig (17) 7.00 Uhr
 JUPFTH Jungpferdetrail 5-jährig (8)
 LK 3A Trail (29)
 Q-LK 2/1B Trail (7)

Mittagspause

LK 3A Reining (26) ca. 12.15 Uhr
 Q-LK 2/1B Western Horsemanship (13)
 Q-LK 2/1A Western Horsemanship (38)
 Q-LK 2/1A Reining jun. (16)
 Q-LK 2/1B Reining (5)
 Q-LK 2/1A Reining sen. (21)

Mittagspause

Q-LK 2/1A Trail jun. (10) ca. 13.15 Uhr
 Q-LK 2/1A Trail sen. (26)
 Q-LK 2/1B Superhorse (9)
 Q-LK 2/1A Superhorse (11)
 Q-LK 2/1A Western Riding all Ages (15)
 Q-LK 2/1B Western Riding (5)

Folgende Prüfungen wurden zusammengelegt

LK 1A und 2A SUHO zur LK 1/2A SUHO
 LK 1B und 2B WPL zur LK 1/2B WPL
 LK 1A und 2A WPL jun. zur LK 1/2A WPL jun.
 LK 1B und 2B TH zum LK 1/2B TH
 LK 1B und 2B SUHO zur LK 1/2B SUHO
 LK 1A jun, LK 1A und LK 1B WR zur LK 1 WR all Ages
 LK 2A jun, LK 2A und LK 2B WR zur LK 2 WR all Ages
 Q-LK 2/1A WR jun. und WR sen zur WR all Ages

Folgende Prüfungen fallen aus

S01 Führzügelklasse WHS (o. Railwork)
 S06 Führzügelklasse TH
 S02 Horse & Dog-Trail
 Q-LK 2/1B Showmanship at Halter



**Erste Westernreiter Union
Rheinland e.V.**

***EWU A/Q und C-Turnier
mit Wertung zur Rheinland
Trophy***

Patternheft



Aktiv im Rheinland

22. bis 24.Mai 2009

PFERDEPENSION & TRAININGSSTALL



- helle, geräumige Boxen mit und ohne Paddock
- ganzjähriger, täglicher Weidegang
- individuelle Fütterung
- Anschluss an das EUREGIO Reitwegenetz
- 2 Reithallen (30x60m & 15x15m)
- großer Allwetter-Außenreitplatz
- Warmwasserwaschplätze & Solarium
- regelmäßige Turnierveranstaltungen
- für Western-, Englisch- und Freizeitreiter



Hamsfeld 24
47661 Issum

fon 0 28 35 44 70 80
mobil 0173 89 18 339
info@landgut-steege.de

Zeit- und Ablaufplan Freitag, 22.05.2009 ab 8.00 Uhr**Halle**

LK 4/5	Showmanship at Halter	(7)	8.00
LK 3B	Showmanship at Halter	(7)	
LK 4A	Western Pleasure	(19)	
LK 4B	Western Pleasure	(18)	
LK 3B	Western Pleasure	(10)	
LK 4A	Western Horsemanship	(22)	
LK 4B	Western Horsemanship	(21)	
LK 5A	Western Pleasure	(16)	
LK 5B	Western Pleasure	(5)	

Mittagspause

JUPFBA	Jungpferdebasis 4-jährig	(18)	ca. 14.00
JUPFBA	Jungpferdebasis 5-jährig	(11)	
LK 4A	Reining	(9)	
LK 4B	Reining	(7)	
LK 3B	Reining	(11)	

Abendshow

SO5 TH	Landgut Steeg Trail	(6)	ca. 20.00
--------	---------------------	-----	-----------

Außenplatz

LK 5A	Trail	(10)	8.30
LK 5B	Trail	(4)	
LK 5B	Western Horsemanship	(6)	
LK 4B	Trail	(17)	
LK 4A	Trail	(17)	

Mittagspause

LK 3B	Trail	(14)	ca. 14.00
LK 3B	Western Riding	(5)	
LK 3B	Western Horsemanship	(12)	
LK 5A	Western Horsemanship	(18)	

Zeit- und Ablaufplan Samstag, 23.05.2009 ab 8.00 Uhr**Halle**

LK 1/2	Showmanship at Halter	(5)	8.00
JUPFRN	Jungpferdereining 4-jährig	(10)	
JUPFRN	Jungpferdereining 5-jährig	(13)	
LK 1/2A	Superhorse	(13)	
LK 1/2B	Western Pleasure	(8)	
LK 2A	Reining jun.	(4)	
LK 1A	Reining jun.	(12)	
LK 1/2A	Western Pleasure jun.	(8)	

Mittagspause

LK 1B	Western Horsemanship	(5)	ca. 15.00
LK 2B	Western Horsemanship	(4)	
LK 1/2B	Reining	(4)	
LK 1A	Reining sen.	(17)	
LK 2A	Reining sen.	(13)	

Abendshow

SO4 WPL	Landgut-Steeg Pleasure	(9)	ca. 19.30
SO3 RN	Landgut-Steeg Reining	(11)	

Außenplatz

LK 1/2B	Trail	(9)	8.30
LK 1A	Trail sen.	(14)	
LK 2A	Trail sen.	(16)	
LK 1/2A	Trail jun.	(6)	
LK 2	Western Riding all Ages	(6)	
LK 1	Western Riding all Ages	(10)	

Mittagspause

LK 1A	Western Horsemanship	(17)	ca.14.30
LK 2A	Western Horsemanship	(21)	
LK 1/2B	Superhorse	(7)	
LK 2A	Western Pleasure sen.	(17)	
LK 1A	Western Pleasure sen.	(13)	

Zeit- und Ablaufplan Sonntag, 24.05.2009 ab 7.00 Uhr**Halle**

LK3A	Showmanship at Halter	(4)	7.00
LK 3A	Western Pleasure	(30)	
Q-LK 2/1A	Western Pleasure jun.	(13)	
LK 3A	Western Horsemanship	(32)	
Q-LK 2/1B	Western Pleasure	(10)	
LK 3A	Western Riding	(7)	
Q-LK 2/1A	Western Pleasure	(21)	

Mittagspause

LK 3A	Reining	(26)	ca. 12.15
Q-LK 2/1B	Western Horsemanship	(13)	
Q-LK 2/1A	Western Horsemanship	(38)	
Q-LK 2/1A	Reining jun.	(16)	
Q-LK 2/1B	Reining	(5)	
Q-LK 2/1A	Reining sen.	(21)	

Außenplatz

JUPFTH	Jungpferdetrail 4-jährig	(17)	7.00
JUPFTH	Jungpferdetrail 5-jährig	(8)	7.00
LK 3A	Trail	(29)	
Q-LK 2/1B	Trail	(7)	

Mittagspause

Q-LK 2/1A	Trail jun.	(10)	ca.13.15
Q-LK 2/1A	Trail sen.	(26)	
Q-LK 2/1B	Superhorse	(9)	
Q-LK 2/1A	Superhorse	(11)	
Q-LK 2/1A	Western Riding all Ages	(15)	
Q-LK 2/1B	Western Riding	(5)	

Folgende Prüfungen wurden zusammengelegt

LK 1A und 2A SUHO zur LK 1/2A SUHO
LK 1B und 2B WPL zur LK 1/2B WPL
LK 1A und 2A WPL jun. zur LK 1/2A WPL jun.
LK 1B und 2B TH zum LK 1/2B TH
LK 1B und 2B SUHO zur LK 1/2B SUHO
LK 1B und 2B RN zur LK1/2B RN
LK 1A jun, LK 1A und LK 1B WR zur LK 1 WR all Ages
LK 2A jun, LK 2A und LK 2B WR zur LK 2 WR all Ages
Q-LK 2/1A WR jun. und WR sen zur WR all Ages

Folgende Prüfungen fallen aus

S01	Führzügelklasse WHS (o. Railwork)
S06	Führzügelklasse TH
S02	Horse & Dog-Trail
Q-LK 2/1B	Showmanship at Halter

Issum

Showmanship LK 1/2

Show Date: 22. - 24.05.2009

www.HorseShowPatterns.com

Be ready at A.

1. Walk to B.
2. Trot from B and around C as shown.
3. Halfway between C and the judge, stop and do a 360 degree turn.
4. Walk to judge and set up for inspection.
5. When dismissed, do a 90 degree turn and trot away.

Walk
Trot - - - - -
Back ← → → →
Marker (B)
Judge (J)

[S/2-21]

Pattern Provided by:

Evi Bös

Issum

Showmanship LK 3

Show Date: 22. - 24.05.2009

www.HorseShowPatterns.com

1. Walk A to and around B.

2. At B trot to C.
3. Stop at C and perform a 90 degree turn.
4. Walk to the judge and set up for inspection.
5. When dismissed perform a 90 degree turn and walk straight away from the judge.

Walk
Trot - - - - -
Back ← → → →
Marker (B)
Judge (J)

[S/1-1]

Pattern Provided by:

Evi Bös

Issum

Showmanship LK 4/5

Show Date: 22. - 24.05.2009

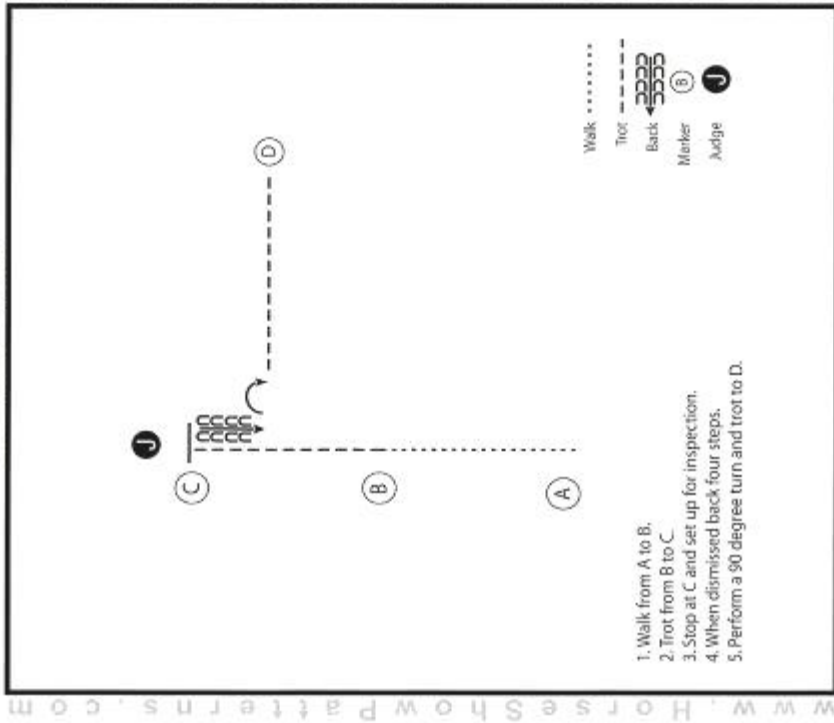

[S/2-7]

Pattern Provided by:

Evi Bös

Issum

Western Horsemanship LK 1

Show Date: 22. - 24.05.2009

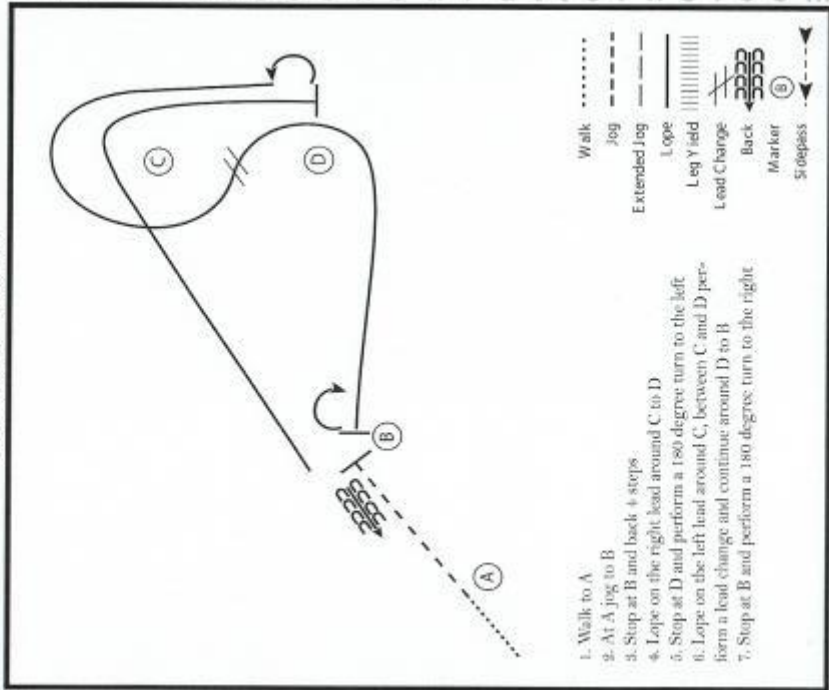

[WH/3-9]

Pattern Provided by:

Evi Bös

Horsemanship LK 2

A Aufstellung

A-B Walk

B-C Jog

C-D Rechtsgalopp, halbe Volte, einfacher Wechsel über Schritt
halbe Volte links Linksgalopp

D Stop, Back up ca. 5

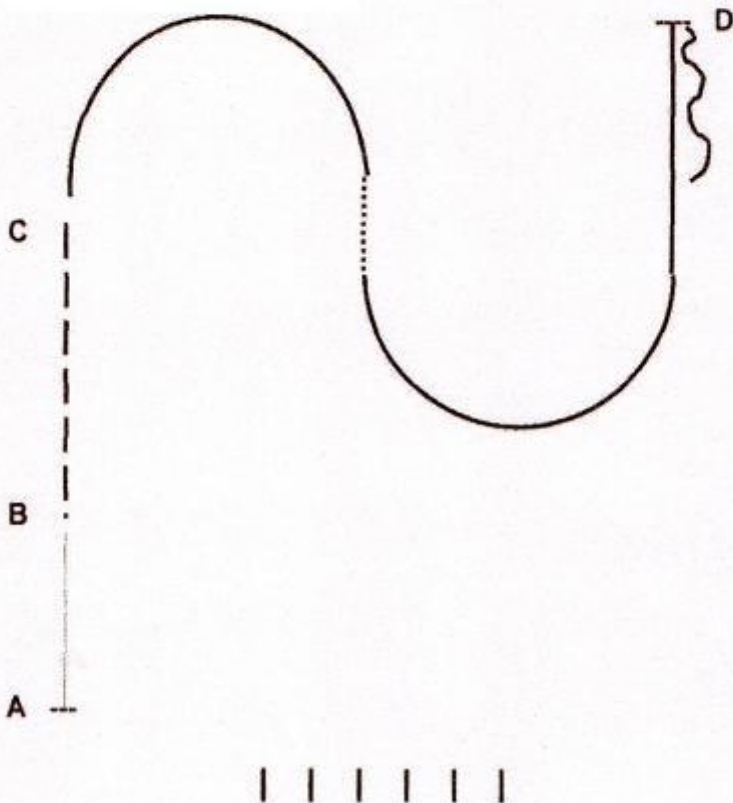

Issum

Western Horsemanship LK 3

Show Date: 22. - 24.05.2009

1. Walk A to B.
2. At B jog to C.
3. Stop at C and perform a 180 degree turn on the hindquarter to the right.
4. Jog C to B.
5. Stop at B and perform a 270 degree turn to the right on the hindquarter.
6. Lope on the left lead to D.
7. At D stop and back three steps.

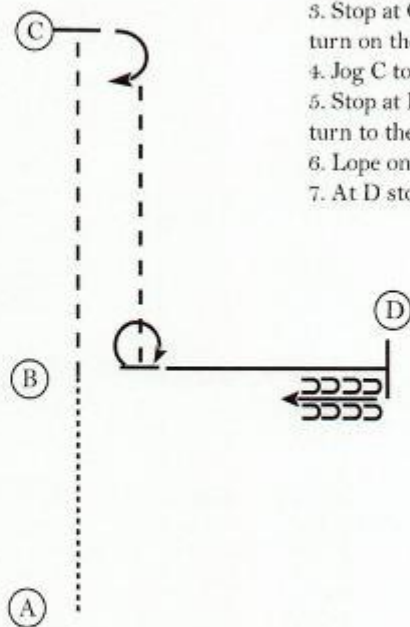

Walk
Jog	-----
Extended Jog	-----
Lope	—————
Leg Yield	
Lead Change	↘↙
Back	←←←
Marker	(B)
Sidepass	←---→

[WH/1-13]

Pattern Provided by:

Evi Bös

Issum

Western Horsemanship LK 4/5

Show Date: 22. - 24.05.2009

www.HorseShowPatterns.com

www.HorseShowPatterns.com

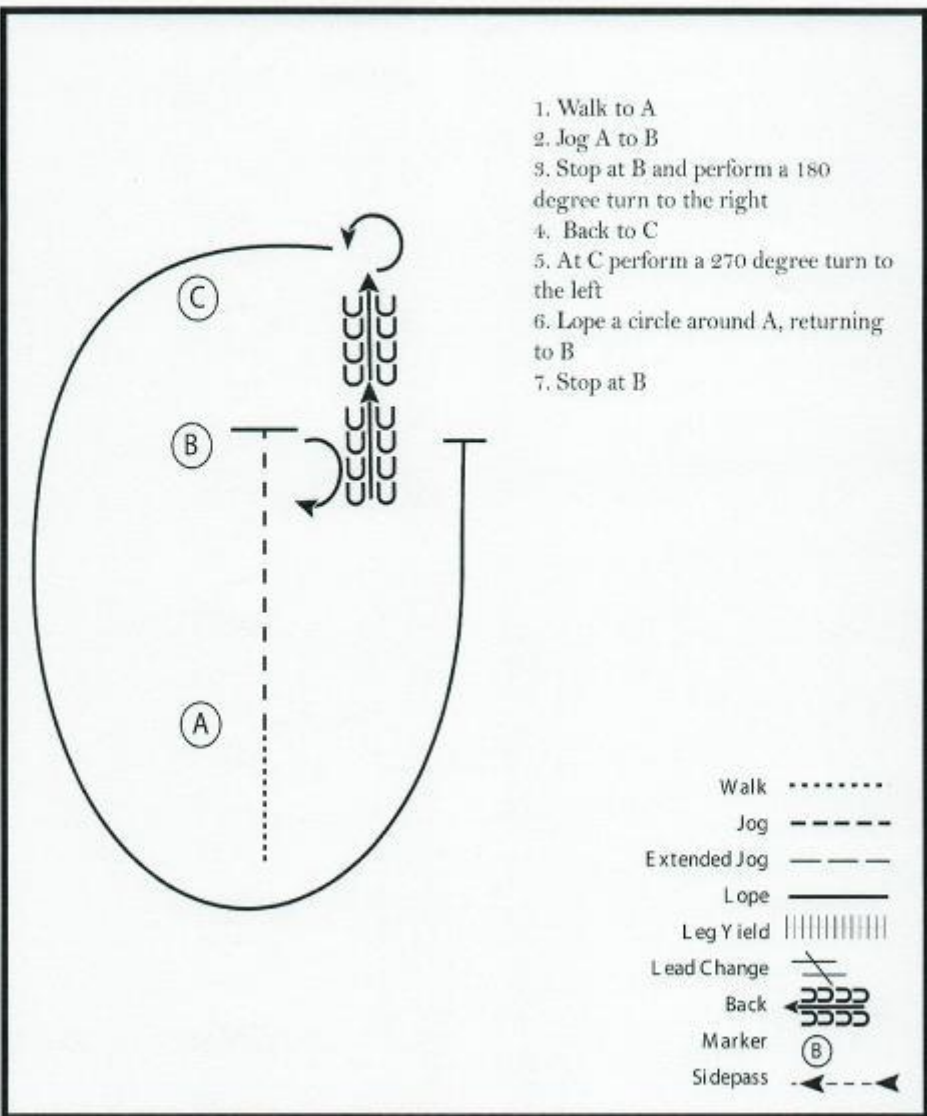

1. Walk to A
2. Jog A to B
3. Stop at B and perform a 180 degree turn to the right
4. Back to C
5. At C perform a 270 degree turn to the left
6. Lope a circle around A, returning to B
7. Stop at B

Walk
Jog	- - - - -
Extended Jog	— — — — —
Lope	—————
Leg Yield	
Lead Change	— / —
Back	←←←←←
Marker	⊙ (B)
Sidepass	- - - - - ←

[WH/2-14]

Pattern Provided by:

Evi Bös

Horsemanship

Q LK 2/1

- A Aufstellung
- A – B Linksgalopp
- B – C Jog
- C Walk über C hinaus, Stop. Back up ca. 5 Tritte daraus Jog linke Hand
- Bis D Jog durch Diagonale
- D Walk, daraus Rechtsgalopp auf Zirkel
- Ohne Galoppwechsel aus dem Zirkel wechseln
- Walk ca. 3 Meter, dann im Jog zum Line up

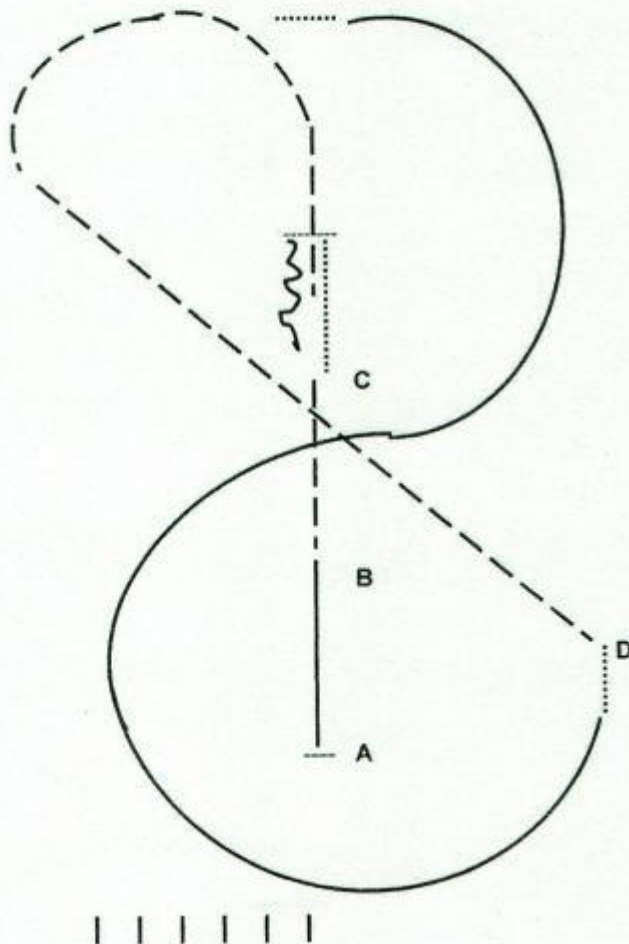

Issum

TRAIL LK 1/2

Show Date: 22. - 24.05.2009

www.HorseShowPatterns.com

www.HorseShowPatterns.com

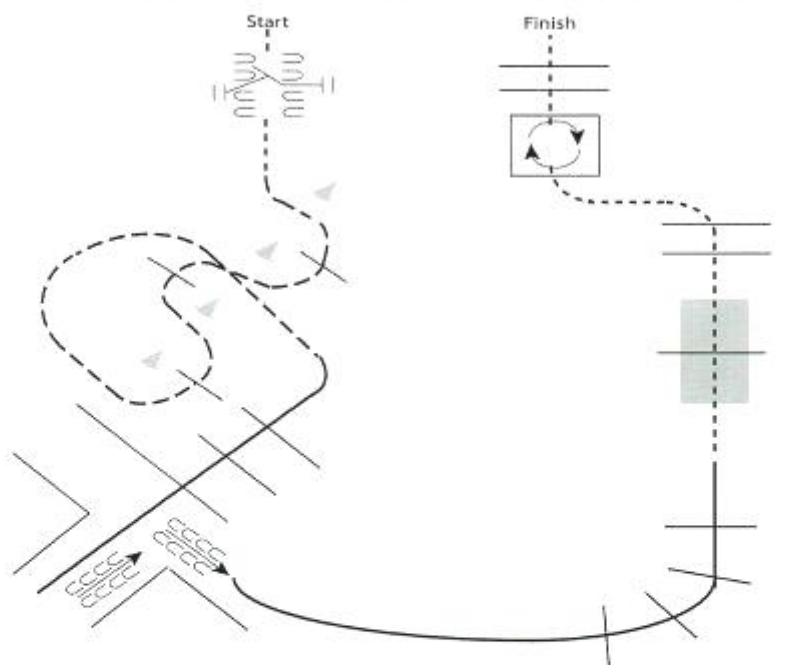

1. Walk to and work gate
2. Jog through cones and over elevated poles
3. Lope on the right lead over the poles and into the chute
4. Back out of chute
5. Lope on the left lead over poles to bridge
6. Walk over bridge and elevated poles
7. Walk into box and perform a 360 degree turn to the right
8. Walk out of box and over elevated poles

Walk	-----
Jog	- - - - -
Extended Jog	- - - - -
Lope	—————
Leg Yield	
Lead Change	
Back	←←←←←
Marker	(B)
Sidepass	←←←←←

[T/3-1]

Pattern Provided by:

Evi Bös

Trail Q LK 2/1 sen.

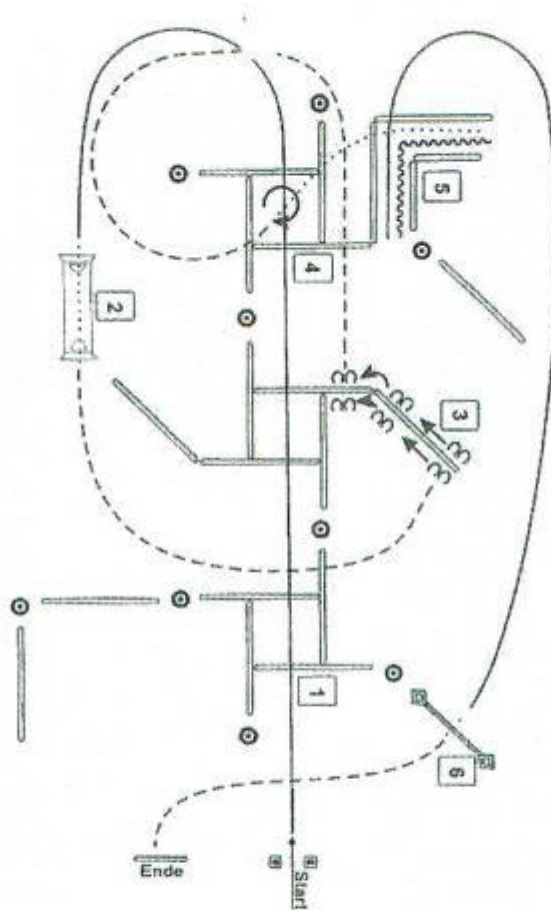

- Lope zu 1. Lope over 6 Stangen
- Lope zu 2. Walk over Brücke
- Jog zu 3. Sidepass
- Jog zu 4. Jog in, Drehung 360 Grad rechts, Walk out
- Walk zu 5. Back up, Lope out
- Lope zu 6. Tor (aufstoßen), durchreiten, schließen
- Jog out

jun. Trail LK 1/2

4. Schritt in Box,
Drehung 90°
rechts, Schritt aus
der Box

3. Trab über
Stangen

5. Trab über
Stangen

7. Linksgalopp
über Stange

1. Rückwärts

2. Schritt über
Brücke

6. Tor linke
Hand

Ende

Start

Legend:

Walk/Schritt
Jog/Trab

- - - - -

Lope/Galopp
Back up/Rückwärts
Flowers (Marker)

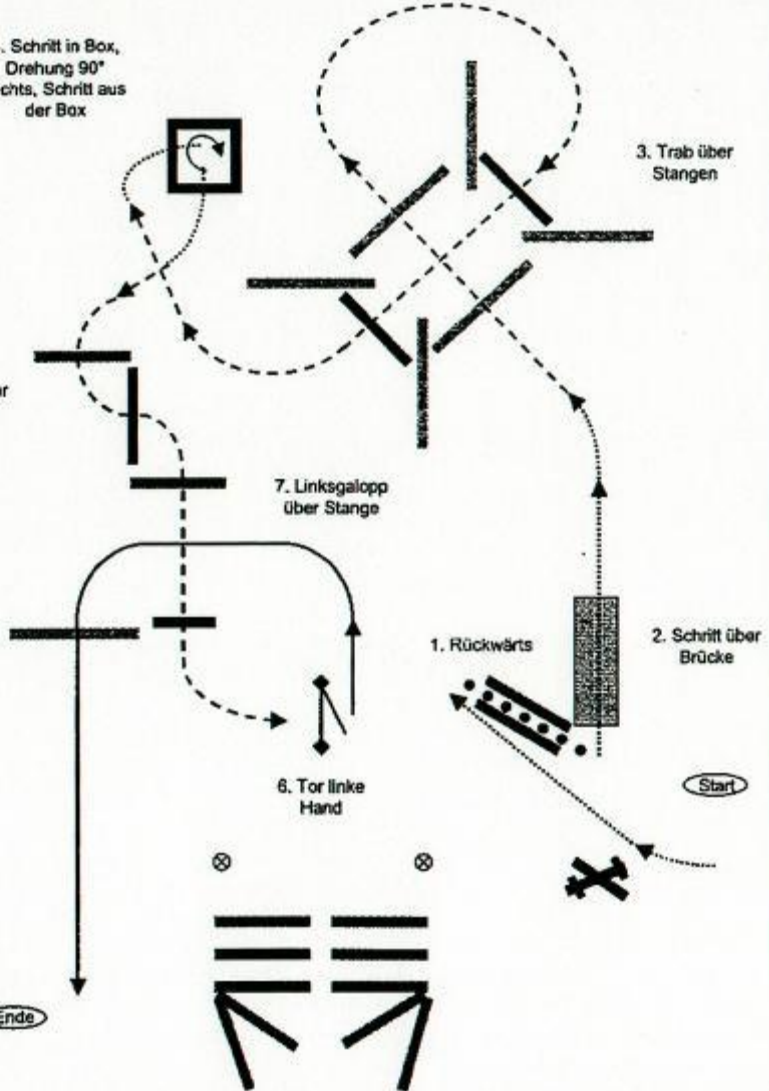

jun. Trail Q LK 2/1

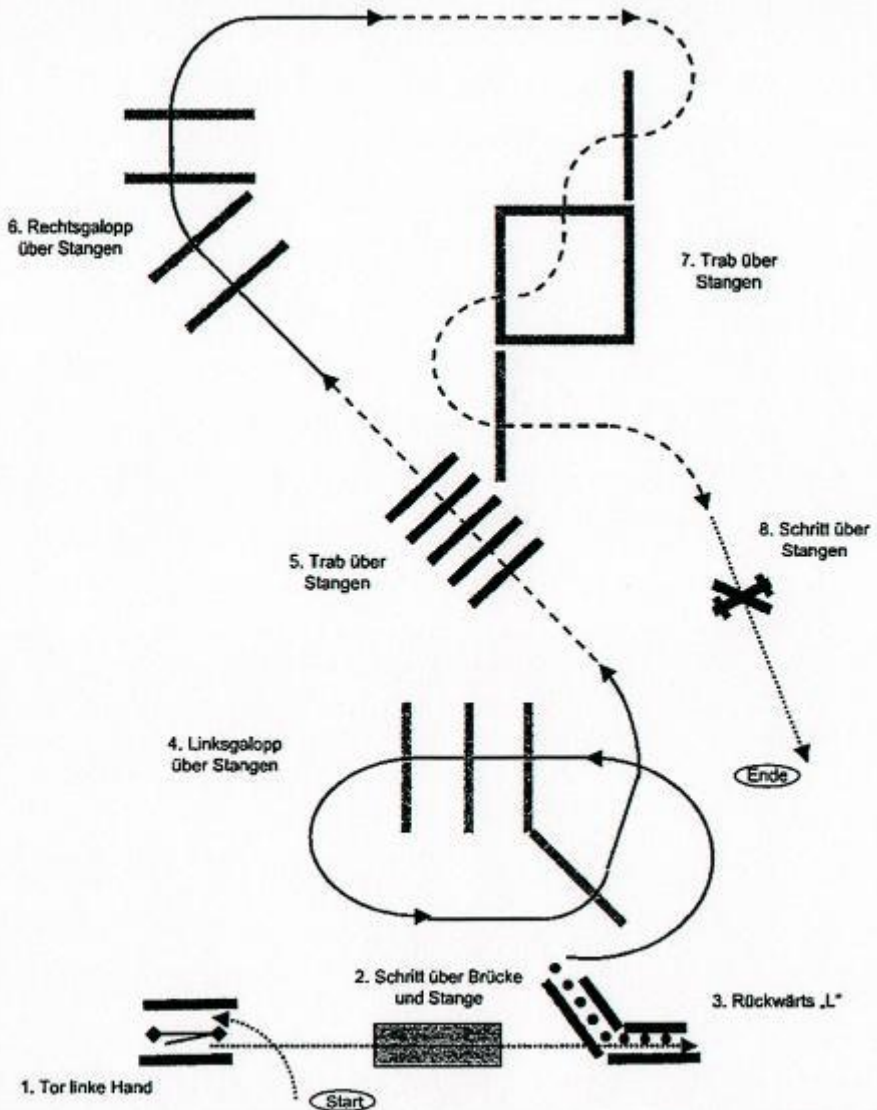

Legend:

Walk/Schritt
Jog/Trab

- - - - -

Lope/Galopp

Back up/Rückwärts
Flowers (Marker)



© PK 2006

All rights reserved

Issum

Trail LK 3

Show Date: 22. - 24.05.2009

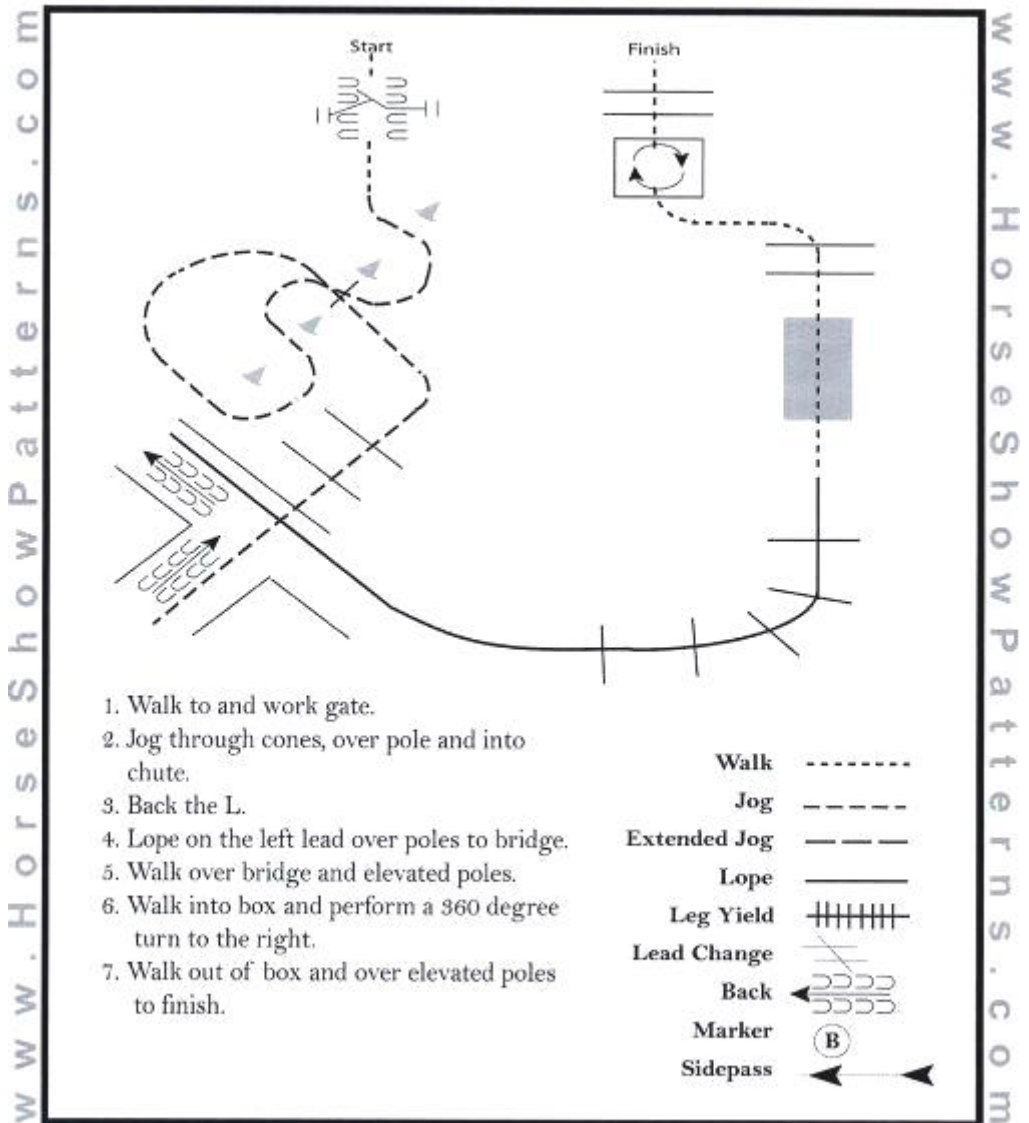

[T/2-4]

Pattern Provided by:

Evi Bös

Issum

Trail LK 4/5

Show Date: 22. - 24.05.2009

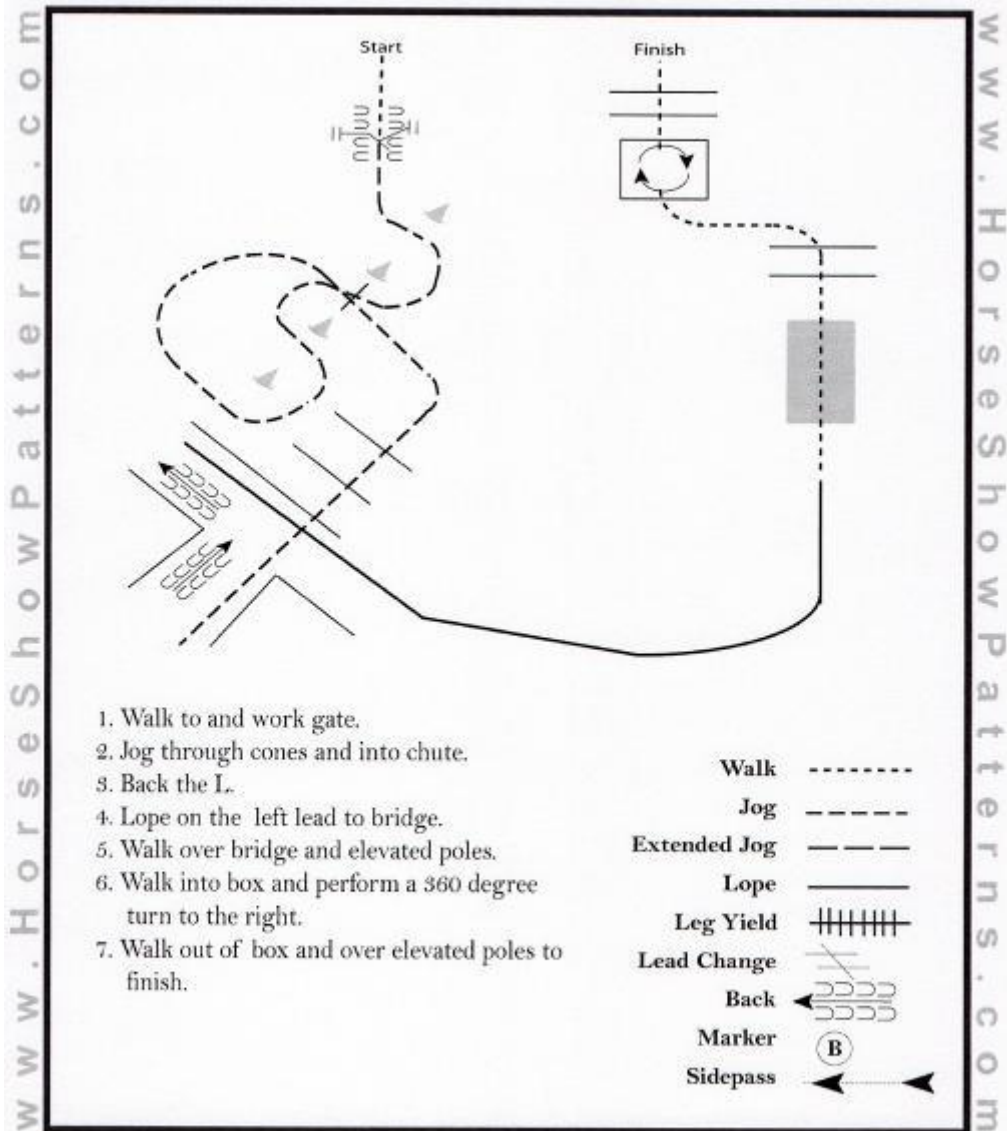

[T/1-4]

Pattern Provided by:

Evi Bös

Landgut-Steeg Trail

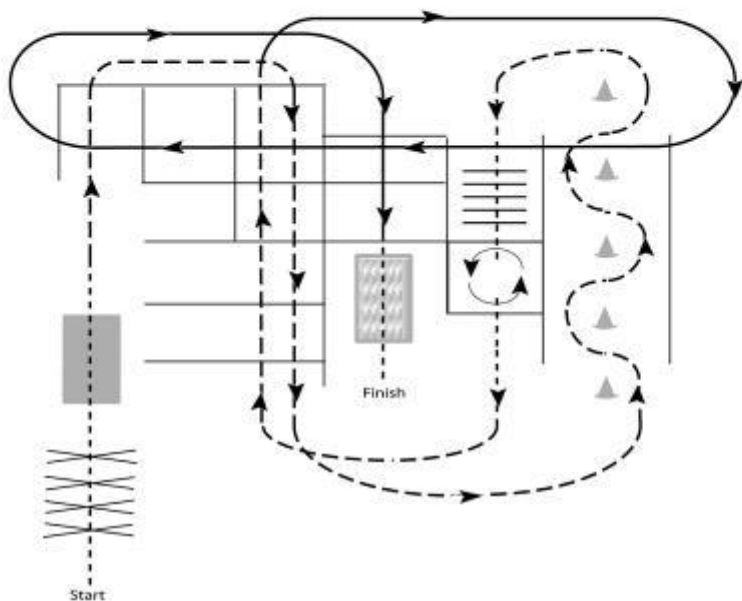

1. Walk over poles
2. Walk over bridge
3. Jog through poles
4. Jog through serpentine
5. Walk over poles
6. Walk into box and perform a 360 degree turn to the left
7. Jog over poles
8. Lope over poles on the right lead
9. Walk over poles to waterbox
10. Walk through waterbox

Walk	-----
Jog	- - - - -
Extended Jog	-----
Lope	=====
Leg Yield	
Lead Change	
Back	←←←←←
Marker	⊙ B
Sidepass	←←←←←

[T/3-2]

Pattern Provided by:
Petra Retthofer

Patternliste

Disziplin	Pattern
Jungpferdebasis	2
Reining	
LK 4 A/B	8a
LK 3B	8a
LK 3A	8
LK 1/2A jun	6
LK 1/2B	9
LK 1/2A sen.	10
Q LK 2/1A jun	5
Q LK 2/1B	6
Q LK 2/1A sen	8
Landgut-Steeg Reining	9
Western Riding	
LK 3B	5
LK 3A	5
LK 1/2A jun	3
LK 1/2B	4
LK 1/2A sen	1
Q LK 2/1A jun	1
Q LK 2/1A sen	1
Q LK 2/1B	1
Superhorse	
LK 1/2A	2
LK 1/2B	3
Q LK 2/1B	1
Q LK 2/1A	1

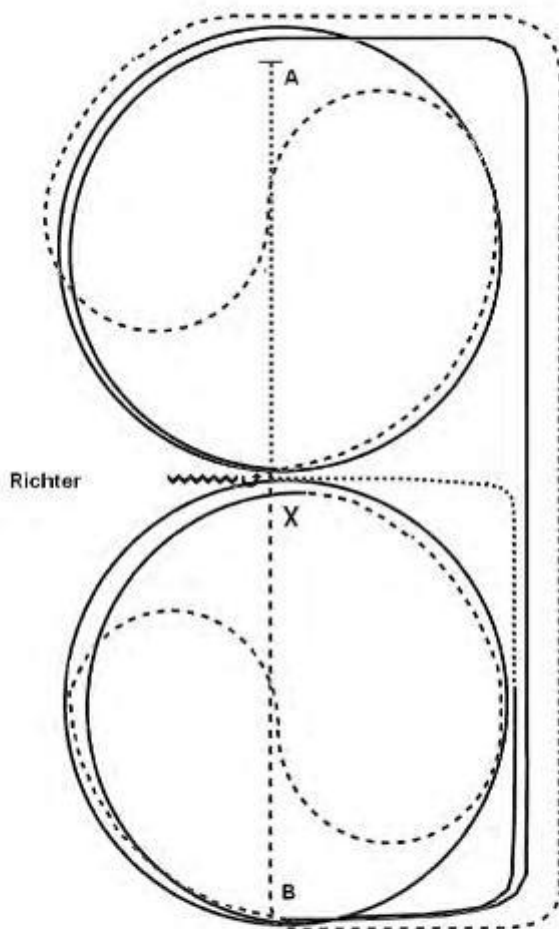

1. Bei A im Schritt anreiten, bei X antraben, linke Hand, an der langen Seite Tritte verlängern.
Bei A auf dem Zirkel geritten, durch den Zirkel wechseln.
 2. Bei X im Rechtsgalopp 1 ½ Zirkel, bei A ganze Bahn
 3. Mitte der kurzen Seite Trab, auf dem Zirkel geritten, durch den Zirkel wechseln
 4. Bei X im Linksgalopp 1 ½ Zirkel, bei B ganze Bahn.
 5. Nach der Ecke Schritt, Mitte der langen Seite abwenden, hinter X anhalten, Rückwärtsrichten bis X., 360°-Hinterhandwendung links.
Verharren um das Ende der Prüfung anzuzeigen.
- Der Reiter steigt ab und stellt dem Richter das Pferd zur Beurteilung von; er muss vor dem Richter das Bridle (die Zäumung) und die Gamaschen/Bandagen abnehmen.

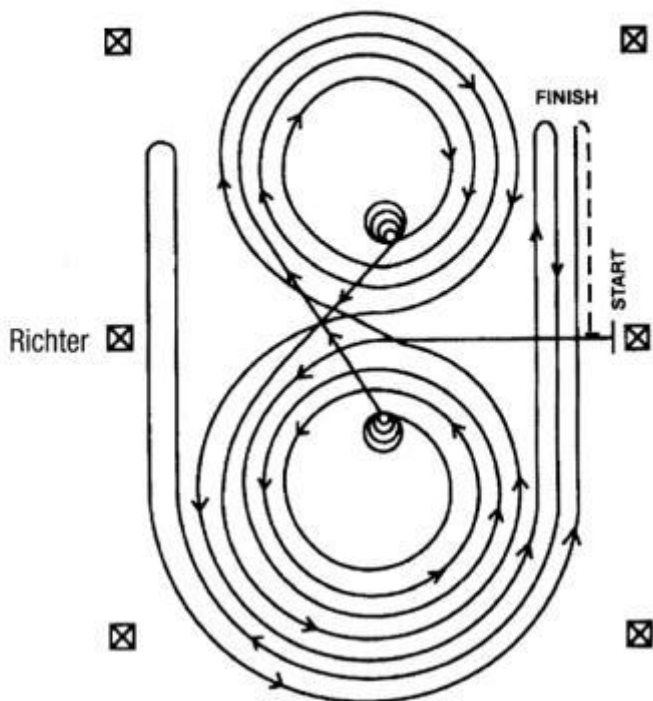

Im Schritt oder Trab zur Mitte der Bahn. Beginn der Aufgabe aus dem Schritt oder aus dem Halten.

Beginnend in der Mitte der Bahn mit Blickrichtung auf die linke Bande.

1. Beginnend im Linksgalopp, 3 vollständige Zirkel nach links, die beiden ersten Zirkel groß und schnell, der 3. Zirkel klein und langsam. Stop im Mittelpunkt der Bahn.
2. Volle 4 Spins nach links – verharren.
3. Beginnend im Rechtsgalopp, 3 vollständige Zirkel nach rechts, die beiden ersten Zirkel groß und schnell, der 3. Zirkel klein und langsam. Stop im Mittelpunkt der Bahn.
4. Volle 4 Spins nach rechts – verharren.
5. Beginnend im Linksgalopp mit einem großen, schnellen Zirkel nach links, Galoppwechsel im Mittelpunkt der Bahn – weiter mit einem großen, schnellen Zirkel nach rechts, Galoppwechsel im Mittelpunkt der Bahn.
6. Weiter mit einem großen, schnellen Zirkel auf der linken Hand, der nicht geschlossen wird – Galopp entlang der rechten Seite bis hinter den Mittelmarker – Rollback nach rechts – mind. 6 m von der Bande entfernt – kein Verharren.
7. Weiter auf dem vorherigen Zirkel – nun auf der rechten Hand, der Zirkel wird nicht geschlossen. Galopp entlang der linken Seite bis hinter den Mittelmarker – Rollback nach links – mind. 6 m von der Bande entfernt – kein Verharren.
8. Zurück auf dem vorherigen Zirkel – nun wieder auf der linken Hand, der Zirkel wird nicht geschlossen. Galopp entlang der rechten Seite bis hinter den Mittelmarker – Sliding stop – mind. 6 m von der Bande entfernt. Rückwärtsrichten von mind. 3 m. Verharren, um das Ende der Prüfung anzuzeigen.

Der Reiter muss Zaumzeug und Gebiss (Bridle) vor dem Richter abnehmen.

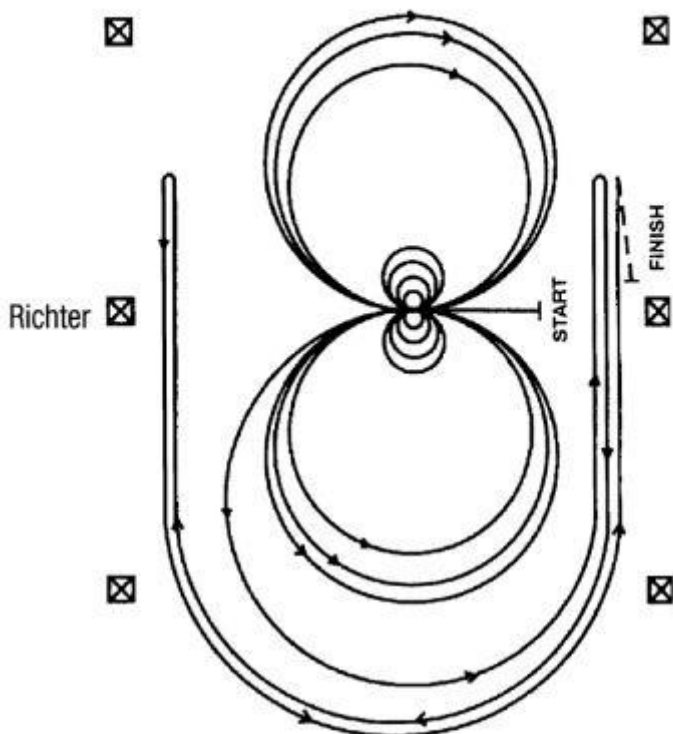

Im Schritt oder Trab zur Mitte der Bahn. Beginn der Aufgabe aus dem Schritt oder aus dem Halten.

Beginnend in der Mitte der Bahn mit Blickrichtung auf die linke Bande.

1. Volle 4 Spins nach rechts.
2. Volle 4 Spins nach links – verharren.
3. Beginnend im Linksgalopp, 3 vollständige Zirkel nach links, die ersten beiden Zirkel groß und schnell, der 3. Zirkel klein und langsam. Galoppwechsel im Mittelpunkt der Bahn.
4. 3 vollständige Zirkel nach rechts (im Rechtsgalopp), die ersten beiden Zirkel groß und schnell, der 3. Zirkel klein und langsam. Galoppwechsel im Mittelpunkt der Bahn.
5. Weiter mit einem großen, schnellen Zirkel nach links, der nicht geschlossen wird. Galopp entlang der rechten Seite der Bahn bis hinter den Mittelmarker – Rollback nach rechts – mind. 6 m von der Bande entfernt – kein Verharren.
6. Zurück auf dem vorherigen Zirkel – nun auf der rechten Hand, der Zirkel wird nicht geschlossen. Galopp entlang der linken Seite der Bahn bis hinter den Mittelmarker – Rollback nach links – mind. 6 m von der Bande entfernt – kein Verharren.
7. Zurück auf dem vorherigen Zirkel – nun wieder auf der linken Hand, der Zirkel wird nicht geschlossen. Galopp entlang der rechten Seite der Bahn bis hinter den Mittelmarker – Sliding stop – mind. 6 m von der Bande entfernt. Rückwärtsrichten von mind. 3 m. Verharren, um das Ende der Prüfung anzuzeigen.

Der Reiter muss Zaumzeug und Gebiss (Bridle) vor dem Richter abnehmen.

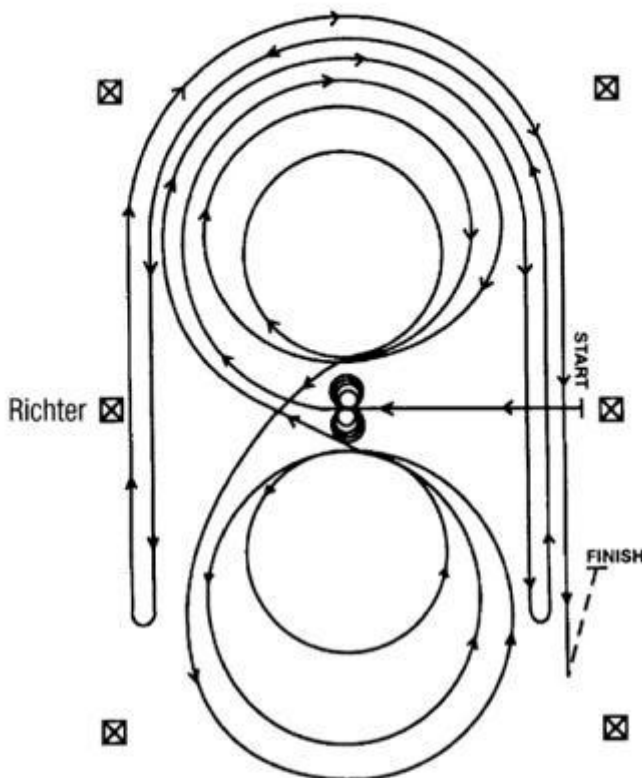

Im Schritt oder Trab zur Mitte der Bahn. Beginn der Aufgabe aus dem Schritt oder aus dem Halten.

Beginnend in der Mitte der Bahn mit Blickrichtung auf die linke Bande.

1. Volle 4 Spins nach links – verharren
2. Volle 4 Spins nach rechts – verharren.
3. Beginnend im Rechtsgalopp, 3 vollständige Zirkel nach rechts, der 1. Zirkel groß und schnell, der 2. Zirkel klein und langsam, der 3. Zirkel groß und schnell. Galoppwechsel im Mittelpunkt der Bahn..
4. 3 vollständige Zirkel nach links (im Linksgalopp), der 1. Zirkel groß und schnell, der 2. Zirkel klein und langsam, der 3. Zirkel groß und schnell. Galoppwechsel im Mittelpunkt der Bahn.
5. Weiter mit einem großen, schnellen Zirkel auf der rechten Hand, der nicht geschlossen wird. Galopp entlang der rechten Seite der Bahn bis hinter den Mittelmarker – Rollback nach links – mind. 6 m von der Bande entfernt – kein Verharren.
6. Zurück auf dem vorherigen Zirkel – nun auf der linken Hand, der Zirkel wird nicht geschlossen. Galopp entlang der linken Seite der Bahn bis hinter den Mittelmarker – Rollback nach rechts – mind. 6 m von der Bande entfernt – kein Verharren.
7. Zurück auf dem vorherigen Zirkel – nun wieder auf der rechten Hand, der Zirkel wird nicht geschlossen. Galopp entlang der rechten Seite der Bahn bis hinter den Mittelmarker – Sliding stop – mind. 6 m von der Bande entfernt. Rückwärtsrichten von mind. 3 m. Verharren, um das Ende der Prüfung anzuzeigen.

Der Reiter muss Zaumzeug und Gebiss (Bridle) vor dem Richter abnehmen.

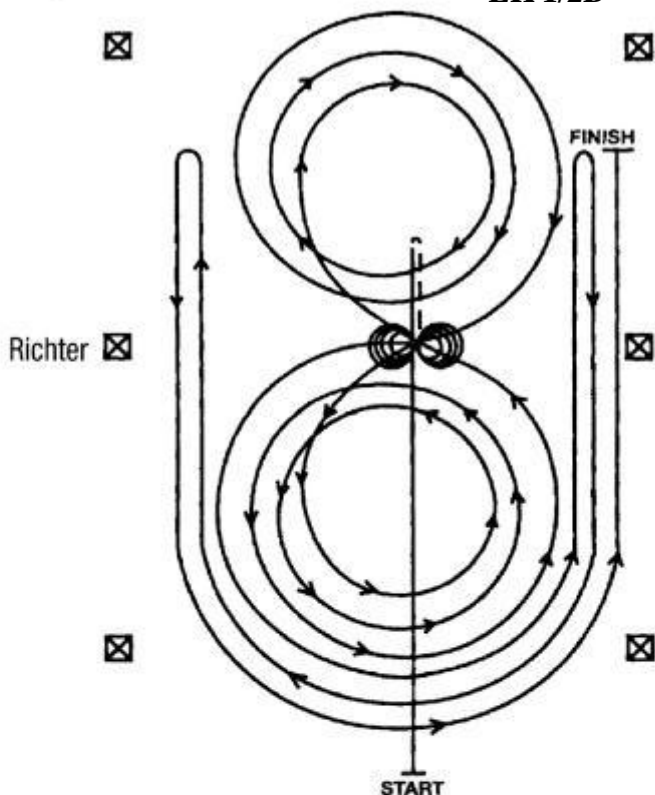

1. Schneller Galopp durch die Mitte der Bahn bis hinter den Mittelmarker – Sliding Stop – Rückwärtsrichten bis zur Mitte der Bahn oder von mind. 3 m – verharren.
 2. Volle 4 Spins nach rechts – verharren.
 3. Volle 4 1/4 Spins nach links, so dass das Pferd zur linken Bande sieht – verharren.
 4. Beginnend im Linksgalopp, 3 vollständige Zirkel nach links, der 1. Zirkel klein und langsam, die zwei weiteren Zirkel groß und schnell. Galoppwechsel im Mittelpunkt der Bahn.
 5. 3 vollständige Zirkel nach rechts (im Rechtsgalopp), der 1. Zirkel klein und langsam, die zwei weiteren Zirkel groß und schnell. Galoppwechsel im Mittelpunkt der Bahn.
 6. Weiter mit einem großen, schnellen Zirkel auf der linken Hand, der nicht geschlossen wird. Galopp entlang der rechten Seite der Bahn bis hinter den Mittelmarker – Rollback nach rechts – mind. 6 m von der Bande entfernt – kein Verharren.
 7. Zurück auf dem vorherigen Zirkel – nun auf der rechten Hand, der Zirkel wird nicht geschlossen. Galopp entlang der linken Seite der Bahn bis hinter den Mittelmarker – Rollback nach links – mind. 6 m von der Bande entfernt – kein Verharren.
 8. Zurück auf dem vorherigen Zirkel – nun wieder auf der linken Hand, der Zirkel wird nicht geschlossen. Galopp entlang der rechten Seite der Bahn bis hinter den Mittelmarker – Sliding stop – mind. 6 m von der Bande entfernt. Verharren, um das Ende der Prüfung anzuzeigen.
- Der Reiter muss Zaumzeug und Gebiss (Bridle) vor dem Richter abnehmen.

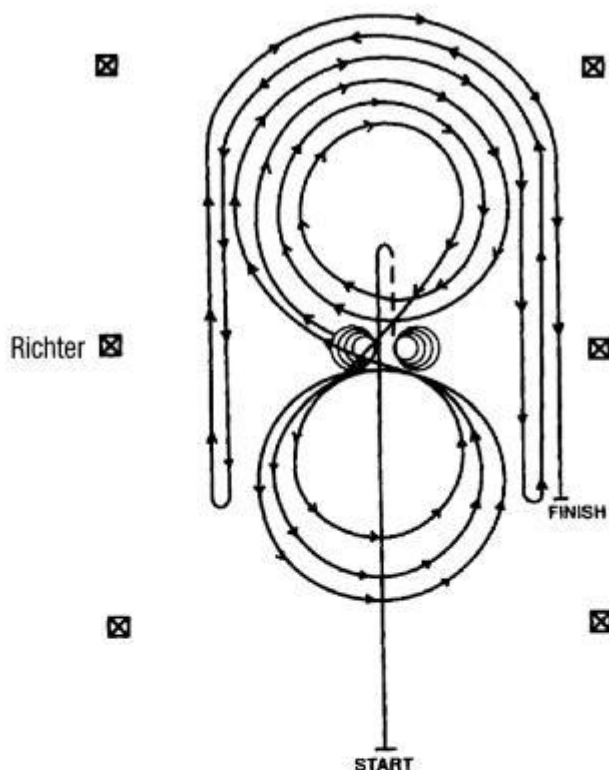

1. Schneller Galopp durch die Mitte der Bahn bis hinter den Mittelmarker – Sliding stop – Rückwärtsrichten bis zur Mitte der Bahn oder von mind. 3 m – verharren.
 2. Volle 4 Spins nach rechts – verharren.
 3. Volle 4 1/4 Spins nach links, so dass das Pferd zur linken Bande sieht – verharren.
 4. Beginnend im Rechtsgalopp, 3 vollständige Zirkel nach rechts, die ersten beiden Zirkel groß und schnell, der 3. Zirkel klein und langsam. Galoppwechsel im Mittelpunkt der Bahn.
 5. 3 vollständige Zirkel nach links (im Linksgalopp), der 1. Zirkel klein und langsam, die zwei weiteren Zirkel groß und schnell. Galoppwechsel im Mittelpunkt der Bahn.
 6. Weiter mit einem großen, schnellen Zirkel auf der rechten Hand, der nicht geschlossen wird. Galopp entlang der rechten Seite der Bahn bis hinter den Mittelmarker – Rollback nach links – mind. 6 m von der Bande entfernt – kein Verharren.
 7. Zurück auf dem vorherigen Zirkel – nun wieder auf der linken Hand, der Zirkel wird nicht geschlossen. Galopp entlang der linken Seite der Bahn bis hinter den Mittelmarker – Rollback nach rechts – mind. 6 m von der Bande entfernt – kein Verharren.
 8. Zurück auf dem vorherigen Zirkel – nun wieder auf der rechten Hand, der Zirkel wird nicht geschlossen. Galopp entlang der rechten Seite der Bahn bis hinter den Mittelmarker – Sliding stop – mind. 6 m von der Bande entfernt. Verharren, um das Ende der Prüfung anzuzeigen.
- Der Reiter muss Zaumzeug und Gebiss (Bridle) vor dem Richter abnehmen.

AQ-Turnier Alpenrod

Trail

Show Date: 10.-13.04.2009

www.HorseShowPatterns.com

www.HorseShowPatterns.com

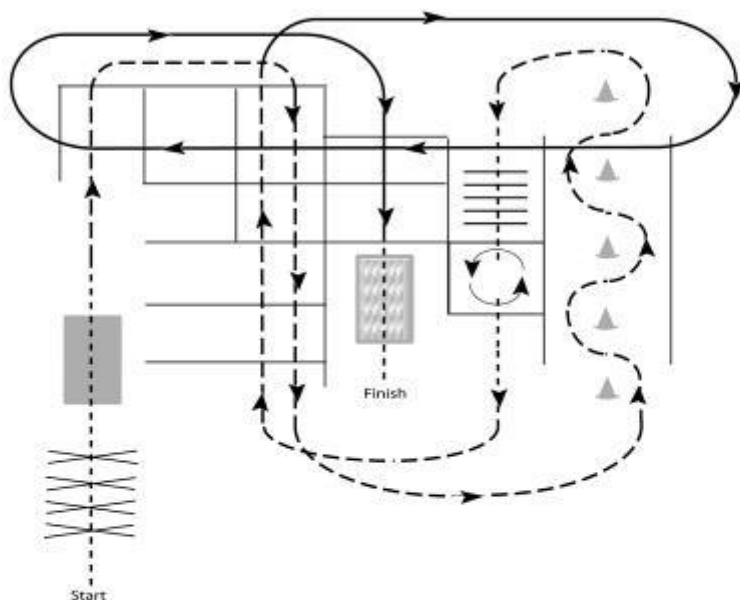

1. Walk over poles
2. Walk over bridge
3. Jog through poles
4. Jog through serpentine
5. Walk over poles
6. Walk into box and perform a 360 degree turn to the left
7. Jog over poles
8. Lope over poles on the right lead
9. Walk over poles to waterbox
10. Walk through waterbox

Walk	-----
Jog	- - - - -
Extended Jog	- - - - -
Lope	—————
Leg Yield	
Lead Change	///
Back	←←←
Marker	⊙ (B)
Sidepass	←→

[T/3-2]

Pattern Provided by:

Petra Retthofer

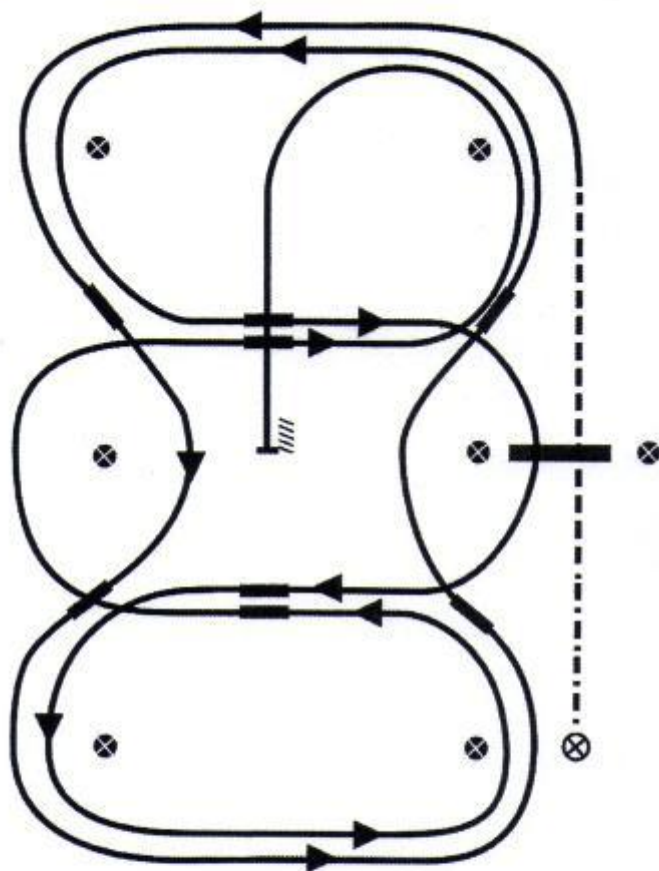

1. Schritt, Übergang zum Jog, Jog über die Stange
2. Vor dritten Pylone Übergang zum Linksgalopp,
3. 1. Galoppwechsel
4. 2. Galoppwechsel
5. 3. Galoppwechsel
6. 4. Galoppwechsel
7. 1. Galoppwechsel mit Seitenwechsel
8. Galopp über die Stange
9. 2. Galoppwechsel mit Seitenwechsel
10. 3. Galoppwechsel mit Seitenwechsel
11. 4. Galoppwechsel mit Seitenwechsel
12. Mitte der kurzen Seite abwenden auf die Mittellinie, Stopp auf und Rückwärtsrichten mind. 3 Metern. Verharren um das Ender der Aufgabe anzuzeigen.

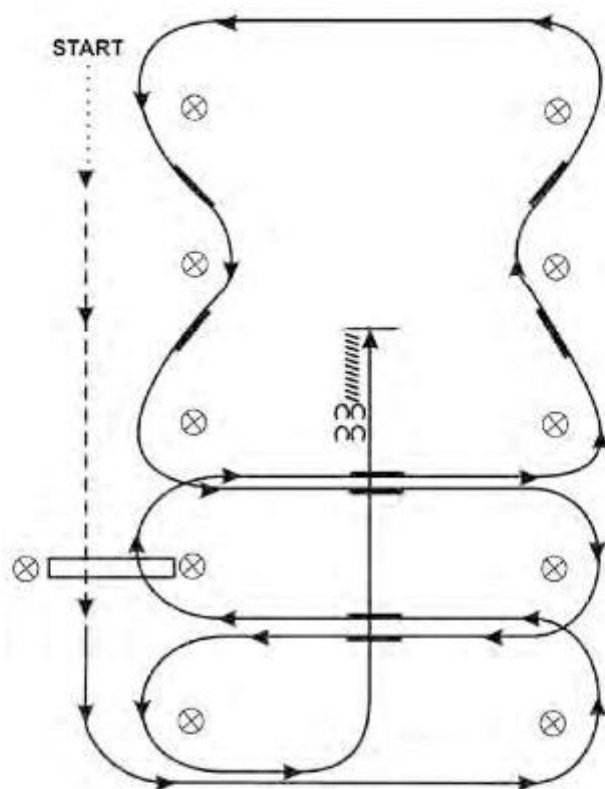

1. Im Schritt beginnen, zwischen erstem und zweiten Pylon antraben und Trab über die Stange
2. Übergang zum Linksgalopp innerhalb von 10 m nach der Stange und Galopp an der kurzen Seite
3. 1. Galoppwechsel mit Seitenwechsel
4. Rechtsgalopp über die Stange
5. 2. Galoppwechsel mit Seitenwechsel
6. 1. Galoppwechsel auf der Linie
7. 2. Galoppwechsel auf der Linie
8. 3. Galoppwechsel auf der Linie
9. 4. Galoppwechsel auf der Linie
10. 3. Galoppwechsel mit Seitenwechsel
11. 4. Galoppwechsel mit Seitenwechsel
12. Mitte der kurzen Seite abwenden auf die Mittellinie, Stop hinter dem Mittelmarker und Rückwärtsrichten bis zur Mitte der Arena oder mind. 3 m. Verharren, um das Ende der Aufgabe anzuzeigen.

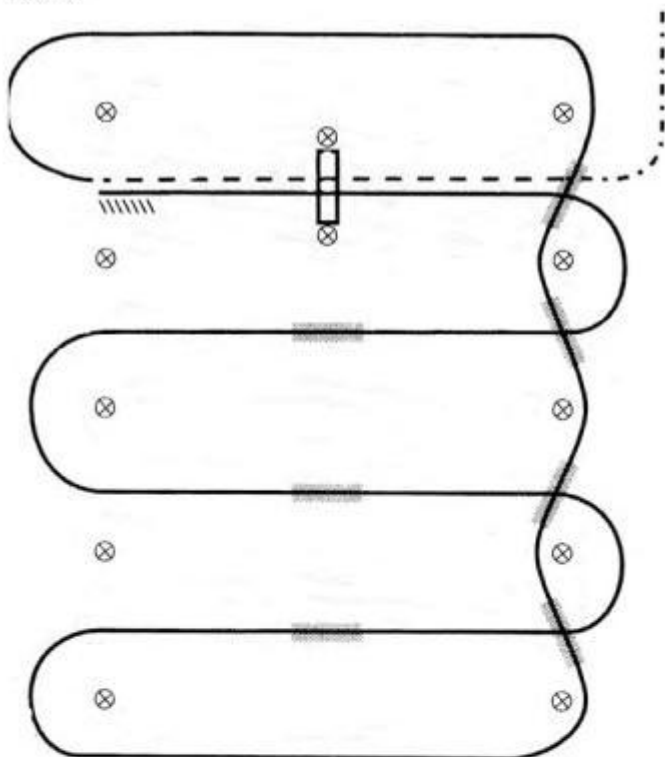

1. Schritt, Übergang zum Jog zwischen den ersten beiden Markern, Jog über die Stange
2. Übergang zum Rechtsgalopp zwischen den Markern und Galopp an der kurzen Seite
3. 1. Galoppwechsel auf der Linie
4. 2. Galoppwechsel auf der Linie
5. 3. Galoppwechsel auf der Linie
6. 4. Galoppwechsel auf der Linie
7. 1. Galoppwechsel mit Seitenwechsel
8. 2. Galoppwechsel mit Seitenwechsel
9. 3. Galoppwechsel mit Seitenwechsel
10. Galopp über die Stange
11. Anhalten zwischen den Pylonen und mind. 3 m Rückwärtsrichten. Verharren, um das Ende der Aufgabe anzuzeigen.

§ 7610
Bewertung

Die Punkte werden von 0 bis 100 vergeben, wobei 70 Punkte als Durchschnitt gelten.
Punkte werden für alle Manöver dazu addiert oder davon subtrahiert:

- 1,5 = extrem schwach
- 1 = sehr schwach
- 0,5 = schwach
- 0 = Durchschnitt
- +0,5 = gut

LK 1/2A sen

Q LK 2/1A jun

Q LK 2/1A sen

Q LK 2/1B

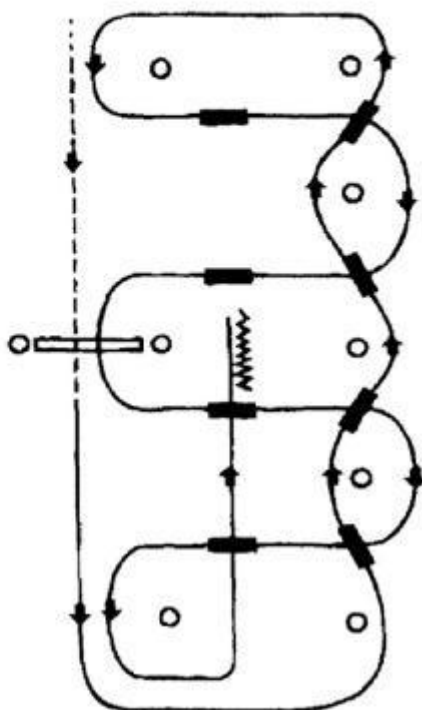

1. Schritt bis zum ersten Marker, danach antraben und Trab über die Stange
2. Übergang zum Linksgalopp innerhalb von 10 m nach der Stange und Galopp an der kurzen Seite
3. 1. Wechsel auf der Linie
4. 2. Wechsel auf der Linie
5. 3. Wechsel auf der Linie
6. 4. Wechsel auf der Linie und Galopp an der kurzen Seite
7. 1. Galoppwechsel mit Seitenwechsel
8. 2. Galoppwechsel mit Seitenwechsel
9. Galopp über Stange
10. 3. Galoppwechsel mit Seitenwechsel
11. 4. Galoppwechsel mit Seitenwechsel
12. Mitte der kurzen Seite abwenden auf die Mittellinie, Stop hinter dem Mittelmarker und Rückwärtsrichten bis zur Mitte der Arena oder mind. 3 m. Verharren, um das Ende der Aufgabe anzuzeigen.

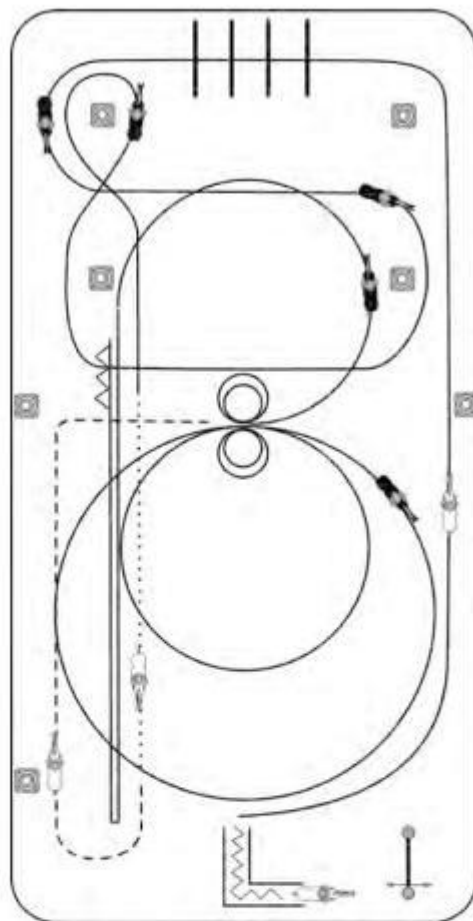

1. Öffnen, Durchreiten und Schließen des Tores
2. Rückwärtsrichten durch ein Stangen-L
3. Angaloppieren zum Linksgalopp, Lope die lange Seite entlang, Lope-over an der kurzen Seite
4. Galoppwechsel mit Seitenwechsel, 1 Seitenwechsel ohne Galoppwechsel, 2 Galoppwechsel auf einer Schlangenlinie in einer Zirkelacht, die nicht geschlossen wird.
5. Auf Höhe des Mittelmarkers Übergang zum Walk. Auf Höhe des Endmarkers Übergang zum Jog.
6. Kehrtwendung im Jog, 1/2 lange Seite Jog, auf Höhe des Mittelmarkers im Jog zur Mitte der Arena abwenden
7. hier angaloppieren; 2 Zirkel Rechtsgalopp: 1. groß und schnell, 2. klein und langsam, Stop
8. 2 Spins rechts, 2 Spins links, 1 kleiner Zirkel im Linksgalopp, der nicht geschlossen wird, Run-down bis hinter den Endmarker, Stop, Rollback rechts, Run-down bis hinter Mittelmarker, Stop, mind. 3 m Rückwärtsrichten.

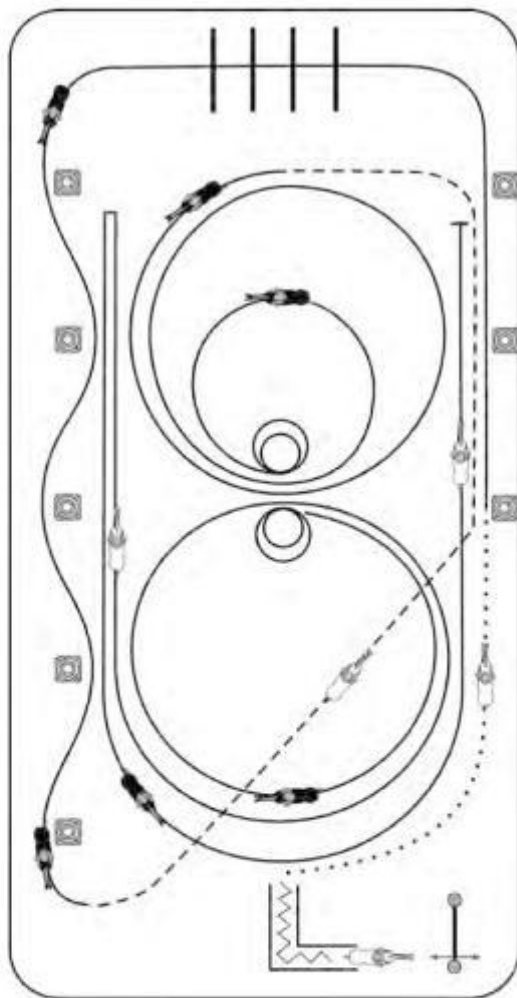

1. Öffnen, Durchreiten und Schließen des Tores
2. Rückwärtsrichten durch das Stangen-L
3. im Schritt auf der linken Hand bis zum Mittelmarker, dort Angaloppieren zum Linksgalopp, Lope-over an der kurzen Seite
4. fliegende Galoppwechsel an der langen Seite
5. extended Jog bis zum Mittelmarker, dann Jog bis zur Mitte der kurzen Seite, dort Angaloppieren
6. 2 1/2 Zirkel nach links: 1 1/2 groß und schnell, 1 klein und langsam
7. Stop, 2 Spins links, 2 Spins rechts
8. 1 3/4 schnelle Zirkel nach rechts, Run-down bis hinter den vorletzten Marker, Stop, Rollback links, mind. 6 m von der Bande entfernt
10. zurück auf dem vorherigen Zirkel, gerader Run-down, zwischen dem vorletzten und letzten Marker Sliding stop.

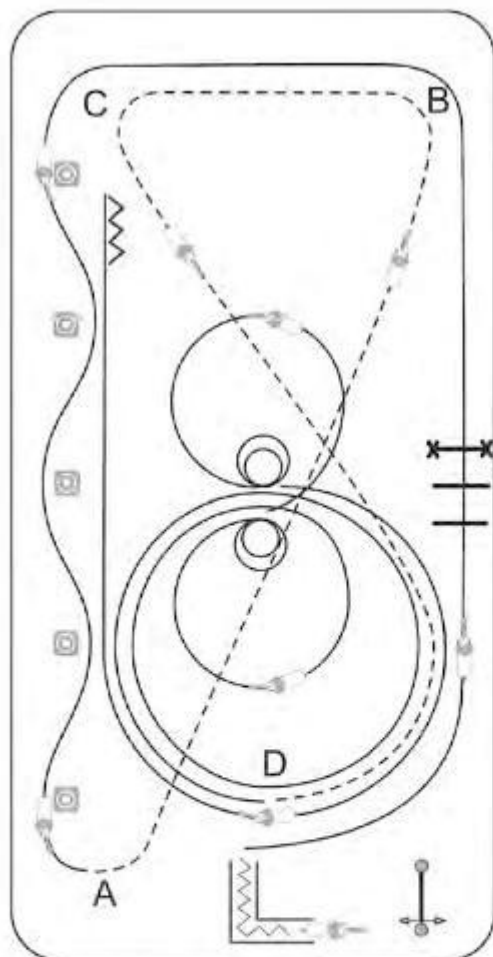

1. Öffnen, Durchreiten und Schließen des Tores
2. Rückwärtsrichten durch ein Stangen-L
3. Angaloppieren zum Linksgalopp, Lope-over, Sprung über eine max. 35 cm hohe Stange
4. fliegende Galoppwechsel auf der langen Seite.
5. starker Trab von A nach B
Jog von B nach C
starker Trab von C nach D
6. 1 1/2 großer, schneller Zirkel nach rechts,
1 kleiner, langsamer Zirkel nach rechts
7. Stop, 2 Spins rechts
8. 1 kleiner, langsamer Zirkel nach links,
Stop, 2 Spins links
10. 3/4 Zirkel nach rechts und gerader Run down, zwischen letztem und vorletztem Marker Sliding stop, mind. 3 Meter rückwärtsrichten.

videocomp

Veranstaltungs- und Medienservice

Unser Service für ihr Turnier:

- Meldestellenservice
- Programmhefte
- Startnummern
- Plakate
- Video- und Fotoservice
- Internet-Livestream
- Turnierbeschallung
- Zeitmessung

<http://www.videocomp.de>

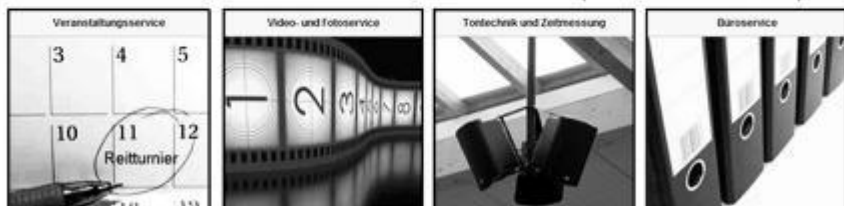

Dieses Programmheft wurde auch von uns produziert